

Brugsanvisning

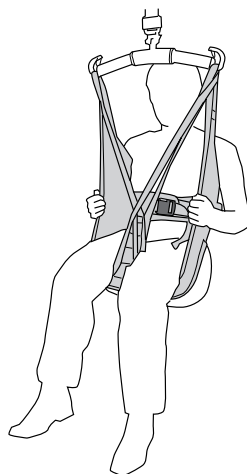

Produktbeskrivelse

Liko HygieneSling er designet til at hjælpe ved på- og afklædning i forbindelse med løft til/fra toilet. Det er løftesituationer, der ofte er vanskelige for medhjælperne. Takket være den store åbning omkring bagdelen kan på- og afklædning udføres under selve løftet. HygieneSling er nem at sætte på, selv hvis brugeren sidder snævert i en kørestol. Brugers arme skal altid være på ydersiden af HygieneSling af hensyn til sikkerheden.

HygieneSling fungerer normalt godt ved brugere med lange bukser og ved brugere med nederdel og strømpebukser.

Det er nødvendigt at have god kropsstabilitet for at kunne sidde godt i HygieneSling. Løftesejlet er ofte meget velegnet til brugere med en vis kropsstivhed. Model 41 er udstyret med et bælte. Hvis bæltet sættes korrekt på, og armene er placeret uden for løftesejlet, beskytter det brugeren mod at glide ud af løftesejlet.

Alle størrelser er fremstillet i ensfarvet grøn polyester med forstærket benstøtte foret med riflet fløj. l.

Ved personer med nedsat balanceevne, eller hvis brugeren har brug for, at en arm placeres på indersiden af løftesejlet, anbefales det at bruge Liko HygieneSling with SafetyBelt, model 45. Disse modeller har et sikkerhedsbælte, som holder og løfter brugeren ved overkroppen, hvis vedkommende synker for langt ned under løftet.

Alternativ til brugere med nedsat muskelspænding

Til løft til/fra toilet ved brugere med nedsat muskelspænding (og med brug for mere støtte af overkroppen) anbefales det at bruge Liko HygieneVest, model 55. Model 55 er udstyret med indbygget hovedstøtte.

⚠️ Brugers arme skal holdes uden for HygieneSling model 41 under løftet for at forbygge, at brugeren glider ud af løftesejlet.

Egnede lifte

HygieneSling kan anvendes sammen med alle Likos loft- og mobillifte. Vælg mellem loftliftene LikoGuard™, Likorall™ og Multirall™ eller mobilliftene Golvo™, Viking™, Uno™ og Liko™ M220/M230.

I dette dokument omtales den person, der løftes, som brugeren, og den person, der hjælper vedkommende, som medhjælperen.

VIGTIGT!



















Løft og forflytning af en bruger medfører altid en vis risiko. Læs derfor brugsanvisningen til liften og løftetilbehøret før brug. Det er vigtigt at have læst og forstået indholdet i brugsanvisningen. Udstyret bør kun anvendes af oplært personale. Kontrollér, at løftetilbehøret passer til den lift, der anvendes. Udvis forsigtighed og omsorg ved brug. Som medhjælper er du altid ansvarlig for brugers sikkerhed. Du skal være velinformeret om brugers evne til at klare løftesituationen. Hvis noget er uklart, skal du kontakte producenten eller leverandøren.

Indholdsfortegnelse

Symbolbeskrivelse.....	3
Sikkerhedsanvisninger	4
Eftersyn og vedligeholdelse.....	4
Definitioner	4
Sådan hæftes løftesejlet på forskellige løftebøjler.....	5
Sådan hæftes HygieneSling på en løftebøjle med 4 kroge (dobbeltbøjle).....	7
Løft fra kørestol til toilet.....	7
Løft fra toilet til kørestol.....	8
Råd til prøvepåsætning	9
Alternative løftesejl til løft til/fra toilet.....	10
Tilbehør	10
Oversigt over Liko HygieneSling, model 41	10
Anbefalede kombinationer.....	10

Symbolbeskrivelse

Disse symboler findes i dette dokument og/eller på produktet.

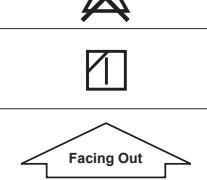
Symbol	Beskrivelse
	Advarsel: Denne situation kræver ekstra omhu og opmærksomhed.
	Læs brugsanvisningen før brug
	CE-mærke
	Juridisk producent
	Produktionsdato
	Produktidentifikator
	Serienummer
	Medicinsk udstyr
	Må ikke renses kemisk
	Må ikke stryges
	Tørretumbling
	Må ikke tørres i tørretumbler
	Vask Symbolet er altid i kombination med den anbefalede temperatur i °C og °F.
	Latexfri
	Periodisk eftersyn
	Må ikke bleges
	Tørring på snor i skyggen
	Skal vende opad med symbol på ydersiden af udstyret.
	Symbol på ydersiden af udstyret.
	GS1 datamatrixstregkode, der kan indeholde følgende oplysninger. (01) Globalt handelsvarenummer (11) Produktionsdato (21) Serienummer

Sikkerhedsanvisninger

Vær opmærksom på følgende, før du løfter:

- Hvorvidt det er nødvendigt med én eller flere medhjælpere, skal vurderes ud fra den enkelte situation af den ansvarlige medarbejder i din virksomhed.
- Kontrollér, at løftesejlet opfylder brugerens behov mht. model, størrelse, stof og funktion.
- Den samlede maks. belastning for et løftesystem er altid bestemt af det produkt i systemet, der har den laveste angivne maks. belastning.
- Af sikkerhedsmæssige og hygiejniske grunde skal der bruges et løftesejl til hver bruger.
- Planlæg løftet, så det kan foregå så sikkert og nemt som muligt.
- Kontrollér, at løftetilbehøret hænger vertikalt og uhindret kan bevæge sig.
- På trods af, at Likos løftebøjler er forsynet med afkrogningsbeskyttelse, skal der udvises særlig forsigtighed. Inden brugeren løftes fra underlaget, men når båndene er strakt helt ud, skal det kontrolleres, at båndene er hægtet korrekt på løftebøjleens kroge.
- Sørg for, at brugeren sidder sikkert i løftesejlet, før forflytning til et andet sted.
- Løft aldrig en bruger højere over underlaget, end det er nødvendigt for at udføre løfte- og forflytningsproceduren.
- Efterlad aldrig en bruger uden opsyn under en løftesituation.
- Sørg for, at hjulene på kørestolen, sengen, båret osv. er låst under løftet/forflytningen.
- Arbejd altid ergonomisk. Udnyt brugerens evne til at deltage aktivt i løftet.
- Når løftesejlet ikke anvendes, må det ikke placeres i direkte sollys.
- Vi anbefaler, at løftesejlet fjernes efter afsluttet forflytning.

 Forkert fastgørelse af løftesejlet til løftebøjlen kan forårsage alvorlig skade på brugeren.

 Manuel vending af brugeren i sengen kan medføre skader på medhjælperen.

 Medicinsk udstyr, klasse I-produkt

PATENT www.hillrom.com/patents

Kan være omfattet af et eller flere patenter. Se ovenstående internetadresse.

Hill-Rom-virksomhederne ejer europæiske, amerikanske og andre patenter samt patentansøgninger.

Produktændringer

Likos produkter udvikles løbende, hvorfor vi forbeholder os ret til at foretage produktændringer uden forudgående varsel. Kontakt din repræsentant fra Hill-Rom for rådgivning og information om produktopgraderinger.

Design and Quality by Liko in Sweden

Liko er certificeret iht. ISO 9001 og den tilsvarende standard for medicinsk udstyr ISO 13485.

Liko er også certificeret iht. miljøstandard ISO 14001.

Meddelelse til brugere og/eller patienter i EU

Enhver alvorlig hændelse, der er opstået i forbindelse med udstyret, skal rapporteres til fabrikanten og den kompetente myndighed i brugerens og/eller patientens medlemsstat.

Eftersyn og vedligeholdelse

Kontrollér altid løftesejlet inden brug. Kontrollér følgende punkter for slid og beskadigelse:

- Stof
- Strap
- Sømme
- Ophængningsløkker
- Spænde

⚠ Anvend ikke beskadiget lifttilbehør.

Hvis noget er uklart, bedes du kontakte fabrikanten eller leverandøren.

Vaskeanvisning: Se løftesejlets produktmærke samt det vedhæftede bilag "Vedligeholdelsesanvisninger til Likos løftesejl".

Periodisk eftersyn

Produktet skal efterses mindst hver 6. måned. Hyppigere eftersyn kan være påkrævet, hvis produktet bruges eller vaskes hyppigere end normalt. Se Likos protokol for periodisk eftersyn af Liko-tekstilprodukter. For protokoller bedes du kontakte din Hill-Rom-repræsentant.

Forventet levetid

Produktet har en forventet levetid på 1-5 år ved normal brug. Den forventede levetid varierer afhængigt af stof, anvendeshyppighed, vaskemåde og belastning.

Anvisninger for genanvendelse

Hele produktet, herunder afstivning, polstring osv., skal sorteres som brændbart affald.

Hill-Rom evaluerer og giver vejledning til sine brugere om sikker håndtering og bortskaffelse af sit udstyr for at hjælpe med at forebygge skader, herunder bl.a. snitsår, punkteringer af hud og hudafskrabninger, og om eventuel nødvendig rengøring og desinfektion af det medicinske udstyr efter brug og før bortskaffelse. Kunderne skal overholde alle nationale, regionale og/eller lokale love og bestemmelser, som vedrører sikker bortskaffelse af medicinsk udstyr og tilbehør.

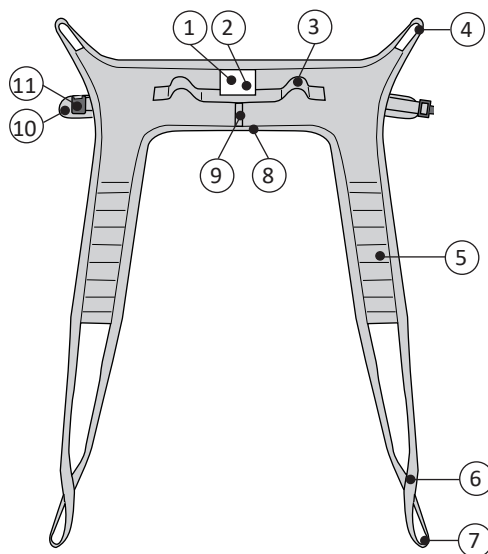

I tvivlsspørgsmål skal brugeren af enheden først kontakte Hill-Roms tekniske support for at få vejledning angående protokoller for sikker bortskaffelse.

Definitioner

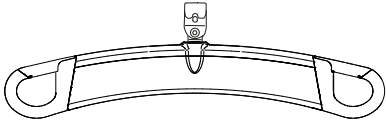
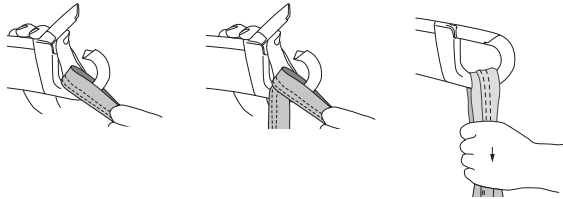
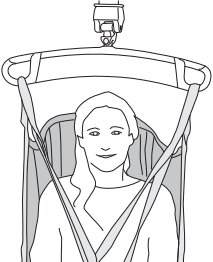
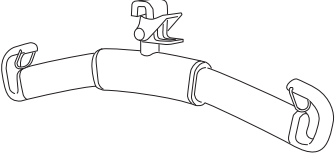
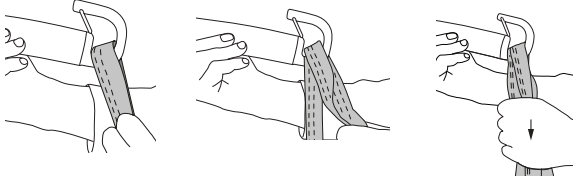

1. Produktmærke
2. Serienummer
3. Styrehåndtag
4. Øverste båndløkke
5. Benstøtte
6. Afkortningsstykke
7. Ydre benstøtte-båndløkke
8. Nederste kant
9. Størrelsesmarkering
10. Bælte
11. Spænde (styrketestet op til 200 kg af leverandøren af spændet)

Sådan hænges et løftesejl op i andre løftebøjler

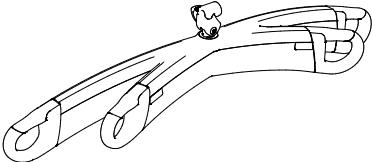
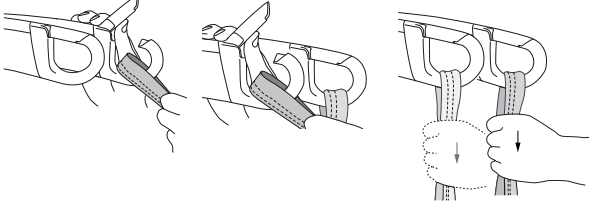
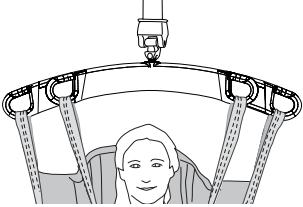
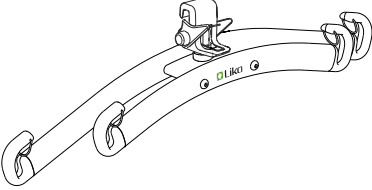
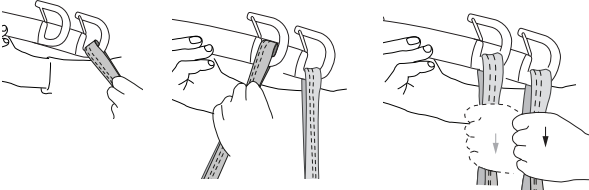
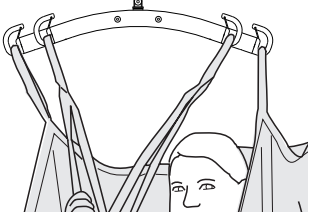
Løftesejle	Løkker til løftesejlens kroge	Korrekt
 <p>SlingGuard™</p>		
 <p>Universal</p>		
 <p>SlingGuard™ Twin</p>		
 <p>Universal Twin</p>		

Forkert!

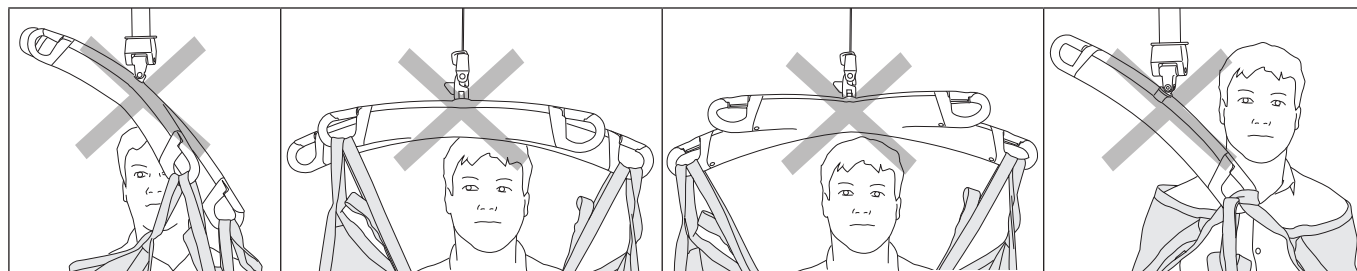

Sådan fastgøres en HygieneSling til en løftebøjle med 4 kroge (dobbeltbøjle)

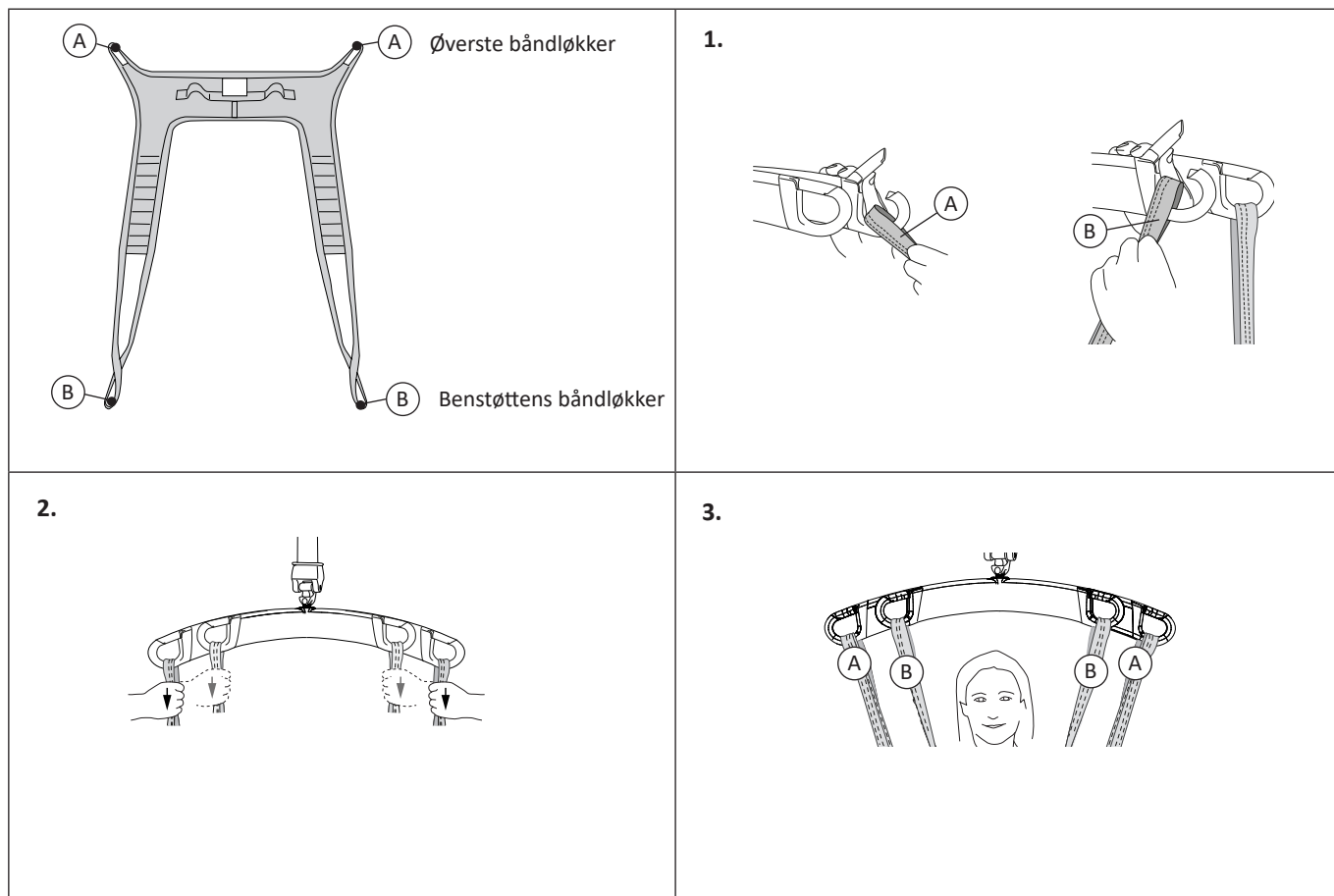

Løft fra kørestol til toilet

Gør klar til afklædningen ved f.eks. at løsne knapper og snorelukninger.

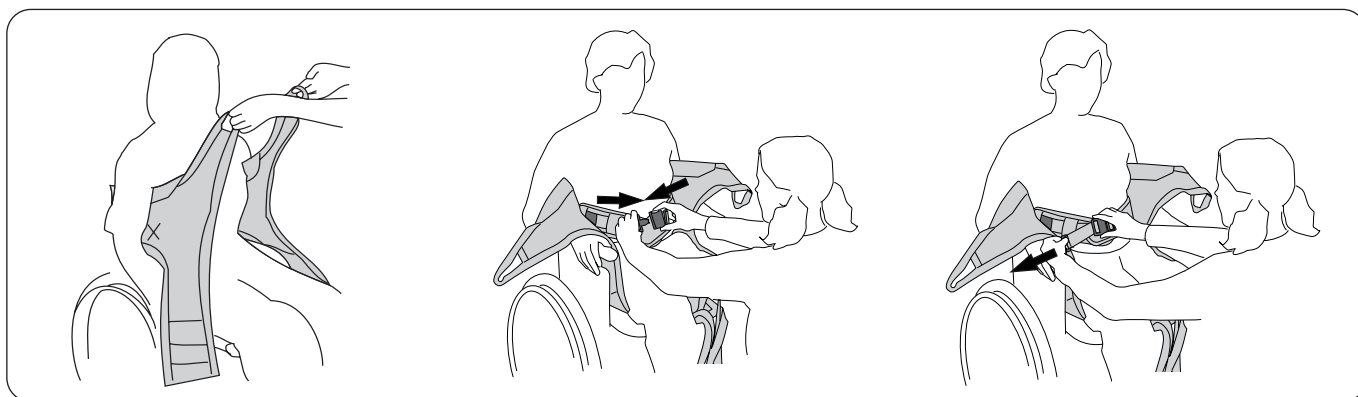

Sæt HygieneSling på, så produktmærket sidder midt på brugerens ryg. Den polstrede overkant skal være lige under armhulerne.

⚠ **Armene udenfor!**

Spænd bæltet.

Indstil bæltet, så det passer rundt om brugerens overkrop.

⚠ **Spænd ikke bæltet yderligere, når brugeren er blevet løftet, da dette kan medføre, at det bliver for stramt omkring brugeren, når denne sænkes.**

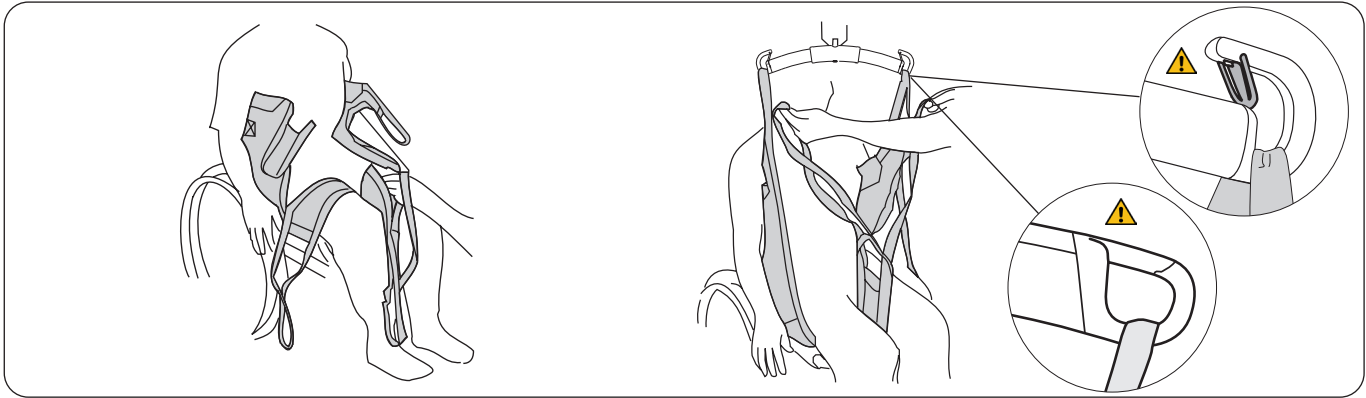

Placer benstøtterne under brugerens ben. Kryds benstøtterne ved at føre den ene benstøtte-båndløkke gennem den anden.

Hægt først de øverste båndløgner på løftebøjlen og herefter benstøttens båndløgner. Se side 6-7 for at få oplysninger om, hvordan du fastgør løftesejlets løgner til forskellige løftebøjler.

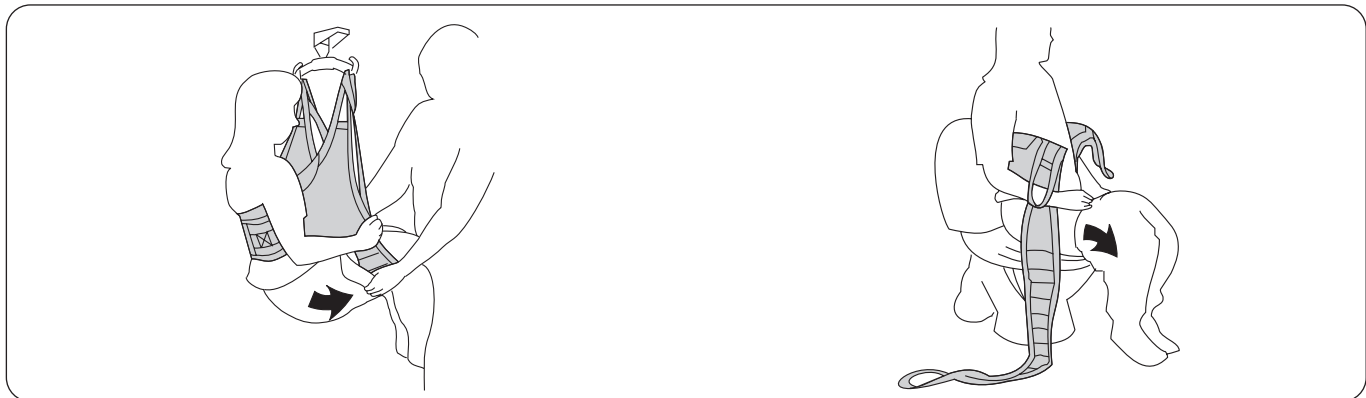

Løft brugeren op. Træk bukserne så langt ned som muligt.

Sænk brugeren ned på toilettet. Fold benstøtterne væk, og træk bukserne længere ned for at give bedre adgang.

Tilbage fra toilet til kørestol

Nedenfor er to beskrivelser af, hvordan brugeren klædes på igen efter et afsluttet toiletbesøg. Vælg den metode, der passer til brugerens fysiske tilstand og tøj.

Metode 1: Benstøtter uden for bukserne. Dette er velegnet ved uelastiske bukser.

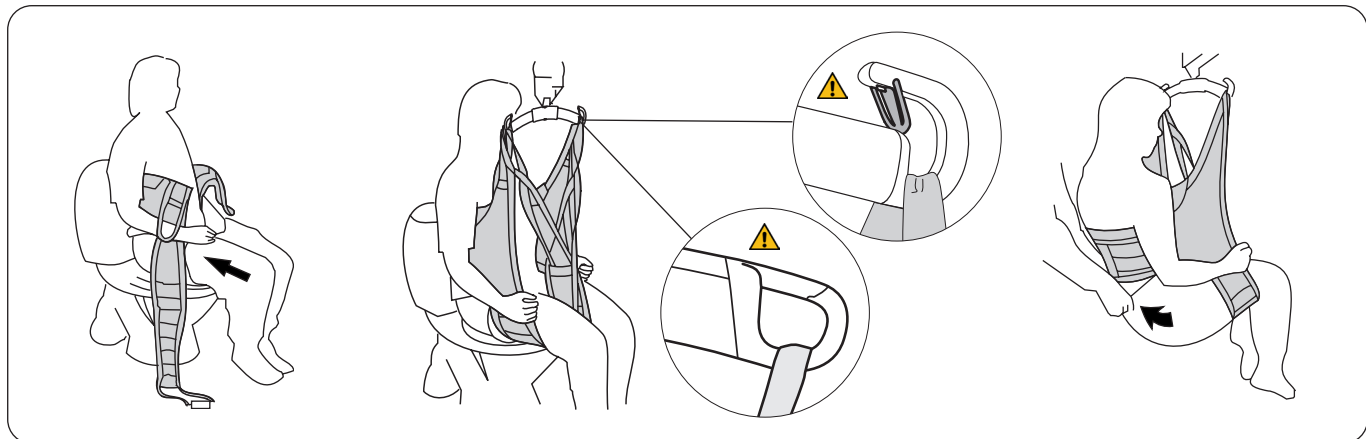

Træk bukserne så langt op som muligt.

Anbring benstøtterne under benene, men uden for bukserne.

⚠️ Armene udenfor!

Hægt først de øverste båndløgner på løftebøjlen og herefter benstøttens båndløgner. Se side 6-7 for at få oplysninger om, hvordan du fastgør løftesejlets løgner til forskellige løftebøjler. Løft brugeren op.

Hvis det er nødvendigt at anvende et inkontinensindlæg, skal det placeres inde i bukserne, før de trækkes på plads over bagdelen. Udfør forflytningen, og sænk brugeren ned i kørestolen.

Metode 2: Benstøtter først – bukser udenpå. Denne metode er velegnet ved elastiske bukser.

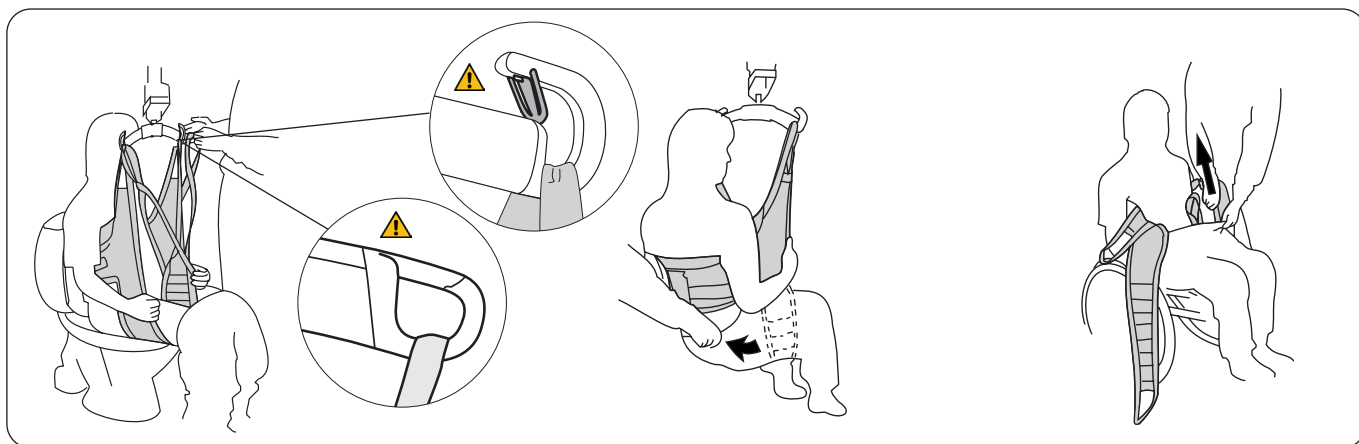

Sæt HygieneSling på brugeren som angivet i anvisningerne på side 5. Hægt først de øverste båndløgker på løftebøjlen og herefter benstøttens båndløgker. Se side 6-7 for at få oplysninger om, hvordan du fastgør løftesejlets løkker til forskellige løftebøjler. Løft brugeren op.

Anbring om nødvendigt et inkontinensindlæg inde i de krydsede benstøtter.

Træk bukserne op omkring bagdelen og løftesejlet, når brugeren er blevet løftet og stadig sidder i HygieneSling. Sænk brugeren ned i kørestolen.

Tag forsigtigt benstøtterne ud af bukserne, og tag HygieneSling af.

Råd til prøvepåsætning

⚠ Siddepositionen afhænger af, hvor benstøtterne er placeret under brugerens ben. Hvis brugeren har nedsat muskelspænding, skal de placeres højt op mod lysken, så vedkommende ikke sidder for lavt i løftesejlet.

Brugere med nedsat muskelspænding sidder normalt bedre i en mindre HygieneSling. Ved brugere med god muskelspænding gælder det modsatte. De sidder bedre i en større HygieneSling, forudsat at rygstøtten er placeret højt nok, og benstøtterne er tæt nok på knæhaserne.

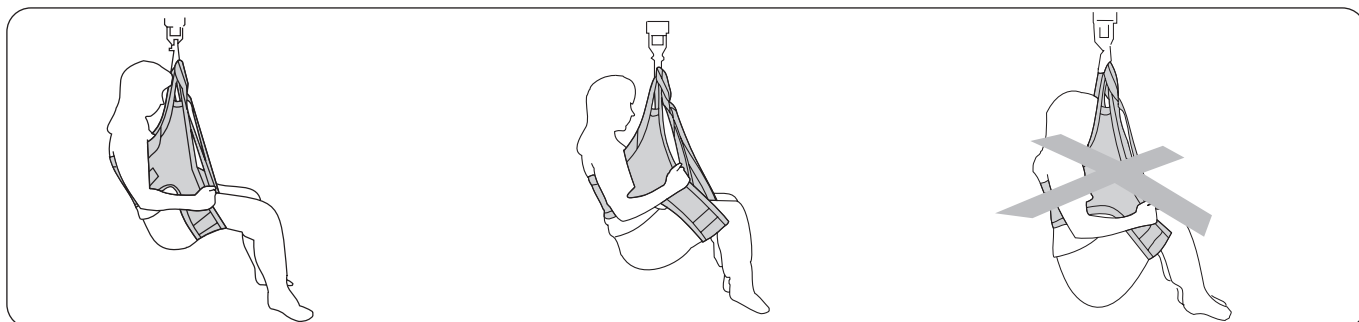

Benstøtterne skal placeres så tæt på lysken som muligt i de fleste tilfælde, især ved brugere med meget dårlig muskelspænding. En mindre størrelse kan være en fordel i dette tilfælde.

Ved brugere med god muskelspænding kan benstøtterne placeres tættere på knæhaserne. Det gør på- og afklædning nemmere og hjælper med at reducere spasticiteten. En større størrelse kan være en fordel i dette tilfælde.

En for lav og ubehagelig siddeposition skyldes enten, at benstøtterne er for tæt på knæhaserne, eller at løftesejlet er for stort. Prøv en mindre størrelse.

Afkortningsstykke

I visse tilfælde er det en fordel at forkorte benstøtterne, for at brugeren sidder godt i HygieneSling.

Afkortningsstykket kan anvendes midlertidigt for at prøve, om man har opnået den rigtige længde, men hvis det gøres for længe, kan man beskadige sømmene. Hvis du vil forkorte benstøtterne til brug i længere tid, anbefales det at binde en knude på den enkelte benstøttes båndløgke og dermed forkorte den med ca. 10 cm. I dette tilfælde er det den ydre benstøttebåndløgke, der skal hægtes på løftebøjlen.

Alternative løftesejl til løft til/fra toilet

I vores brede udvalg af løftesejl er der mange modeller, der kan bruges til toiletrelaterede løftesituationer. Besøg www.hillrom.com for at få flere oplysninger. Nedenstående er udvalg af mulige alternative løftesejl:

Liko HygieneSling with SafetyBelt, model 45
Liko HygieneVest High Back, model 55
Liko MasterVest, model 60
Liko MasterVest med frontlukning, model 64

Tilbehør

Extension Loop, grøn, 12 cm
Extension Loop, grøn, 22 cm
Extension Loop, grå, 12 cm
Extension Loop, grå, 22 cm

Varenr. 3691102
Varenr. 3691103
Varenr. 3691302
Varenr. 3691303

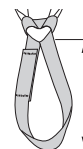

- 2 = 12 cm
- 3 = 22 cm

Oversigt over Liko™ HygieneSling, model 41

Betegnelse	Varenr.	Størrelse		Brugerens vægt ¹	Maksimal belastning ²
Liko HygieneSling	3541133	XS	Extra small	<30 kg	200 kg
Liko HygieneSling	3541134	S	Small	25-50 kg	200 kg
Liko HygieneSling	3541135	M	Medium	40-90 kg	200 kg
Liko HygieneSling	3541136	L	Large	80-120 kg	200 kg
Liko HygieneSling	3541137	XL	Extra large	>100 kg	300 kg

¹ Den angivne brugervægt er kun vejledende – Afvigelser forekommer.

² For at bibeholde maks. belastningen kræves en lift/tilbehør, der er beregnet til samme belastning eller større.

Ved brug af en for stor størrelse er der risiko for, at brugeren glider. En for lille størrelse, kan skære ind i lysken og medføre ubehag. Se yderligere oplysninger under Råd til prøvopåsætning, side 9.

Materiale: HygieneSling fås i polyester.

Anbefalede kombinationer

Anbefalede kombinationer af Liko HygieneSling og Liko SlingBar-modeller:	Mini 220	SlingBar 350 ³	Standard 450	SlingBar 450 ¹	TwinBar 670 ²
HygieneSling, model 41, XS	1	1	2	2	4
HygieneSling, model 41, S	1	1	2	1	4
HygieneSling, model 41, M	1	1	1	1	4
HygieneSling, model 41, L	1	1	1	1	2
HygieneSling, model 41, XL	2	1	1	1	2

Forklaring:

1 = Anbefalet
2 = Acceptabel
3 = Frarådes
4 = Uegnet

¹ SlingBar 450 henviser til Universal SlingBar 450, varenr. 3156075, 3156085 og 3156095 samt SlingGuard 450, varenr. 3308020 og 3308520.

² TwinBar 670 passer til Universal TwinBar 670, varenr. 3156077 og 3156087 samt SlingGuard 670 TwinBar, varenr. 3308040 og 3308540.

³ SlingBar 350 henviser til Universal SlingBar 350, varenr. 3156074, 3156084 og 3156094.

Kombination af Liko HygieneSling med Cross-Bar, Cross-Bar 450/670 eller SideBars fungerer ikke.

Øvrige kombinationer

Kombinationer af andet tilbehør/andre produkter end dem, der anbefales af Liko, kan medføre risici for brugerens sikkerhed.



www.hillrom.com

Liko AB
Nedre vägen 100
975 92 Luleå, Sverige
+46 (0)920 474700

Liko AB is a subsidiary of Hill-Rom Holdings Inc.

Enhancing outcomes for
patients and their caregivers:

Hill-Rom